

DER HOCHLADER FÜR PROFIS



HOCHLADER **MEDAX**

BAUMASCHINENANHÄNGER 

MULTITRANSPORTER 

KIPPER 

HOCHLADER 



**NUR DAS BESTE
MATERIAL FÜR MICH**

Medax: Der Champion unter den Anhängern

Die Medax-Hochlader sind für den sehr schweren und intensiven Einsatz gebaut. Mit nicht weniger als 29 Modellen und zulässigem Gesamtgewicht von 2600 bis 3500 kg gibt es immer ein Modell, das Ihren Transportbedürfnissen entspricht. Das durchdachte Design mit wartungsfreundlicher Konstruktion und die gute Verarbeitung machen diesen Hochlader zu einem Favoriten für den professionellen Benutzer.



Medax tandem



Medax tridem



Medax Go-Getter tandem



Medax Go-Getter tridem

Der Ladeboden wird durch das Qualitäts-Chassis aus Rechteckrohrprofilen optimal unterstützt. Die Achsen, Räder, Auflaufbremse und das Stützrad sind von bester Qualität. Die eingebauten Spannverschlüsse, die Bordwände, die komplett unter die Ladefläche klappen und die vielen Befestigungsmöglichkeiten machen den Medax zu einem idealen Partner für die Arbeit.

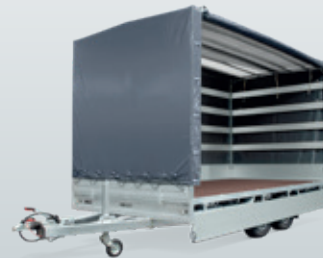



Robustes Profichassis aus Rechteckrohrprofilen



Lange Verzurrhaken unter dem Ladeboden



Eingebaute Spannverschlüsse



Rückbordwandstützen



Viele Bindehaken an der Innenseite der Ladefläche



Geteilte Seitenwände ab 5 Metern Länge



Integrierte LED-Seitenmarkierungsbeleuchtung

1A-Qualität Auflaufbremse

Umklappbare Vorderbordwand für mehr Ladelänge

Eingebaute Spannverschlüsse

Multiplex Ladefläche mit Antirutschbelag aus einem Stück

Aluminium-Seitenbordwände klappen bis unter den Ladeboden

Integrierte Bindschiene



Lange Deichsel aus Rechteckrohrprofil

Automatik Stützrad

LED-Breitenbeleuchtung

Integrierte LED-Seitenmarkierungsbeleuchtung

Verzurrhaken unter der Ladefläche

1A-Qualität Räder und Achsen

Roboter geschweißtes Rahmenchassis aus Rechteckrohrprofilen

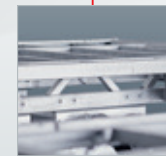

Medax Go-Getter

Der Medax Go-Getter ist ähnlich zu einem Pritschenwagen, mit vielen Extras, wie Schwarze Platten, schwarze Felgen sowie schwarzer Werkzeugkasten (55L) auf der Deichsel und ist komplett mit LED-Beleuchtung ausgestattet. Holen Sie sich jetzt Ihren Go-Getter!

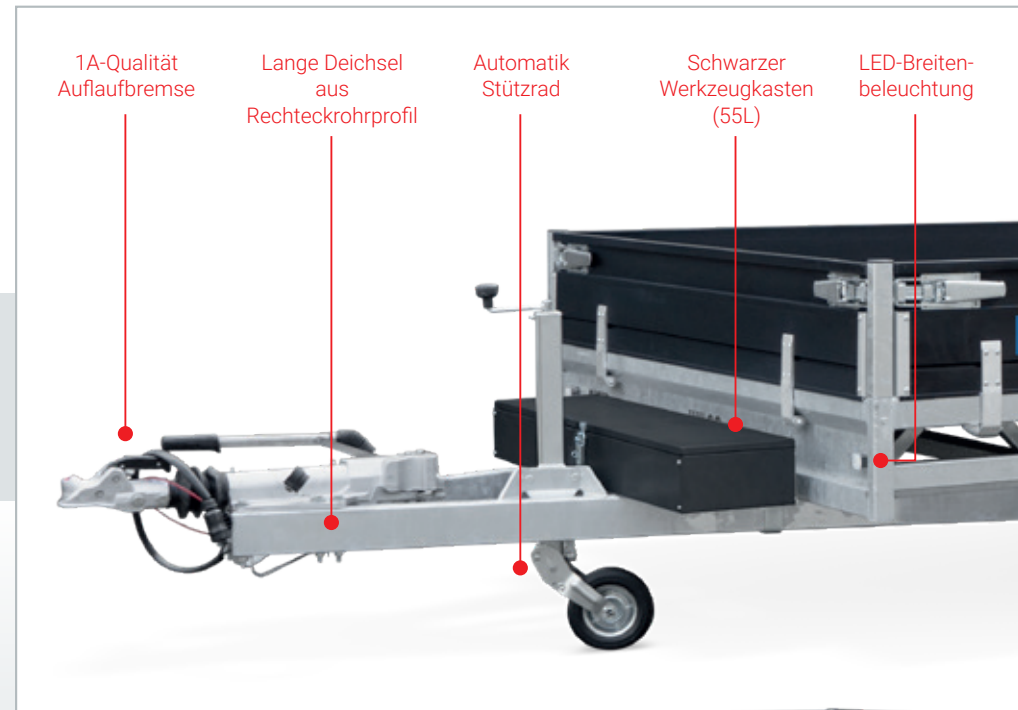

**NUR DAS BESTE
MATERIAL FÜR MICH**





Robustes Profichassis aus Rechteckrohrprofilen



Lange Verzurrhaken unter dem Ladeboden



Eingebaute Spannverschlüsse



Komplett ausgestattet mit LED-Beleuchtung

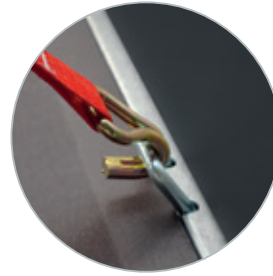

Viele Bindehaken an der Innenseite der Ladefläche



Geteilte Seitenwände mit Integrierte Bindschiene



Markierungsbeleuchtung LED

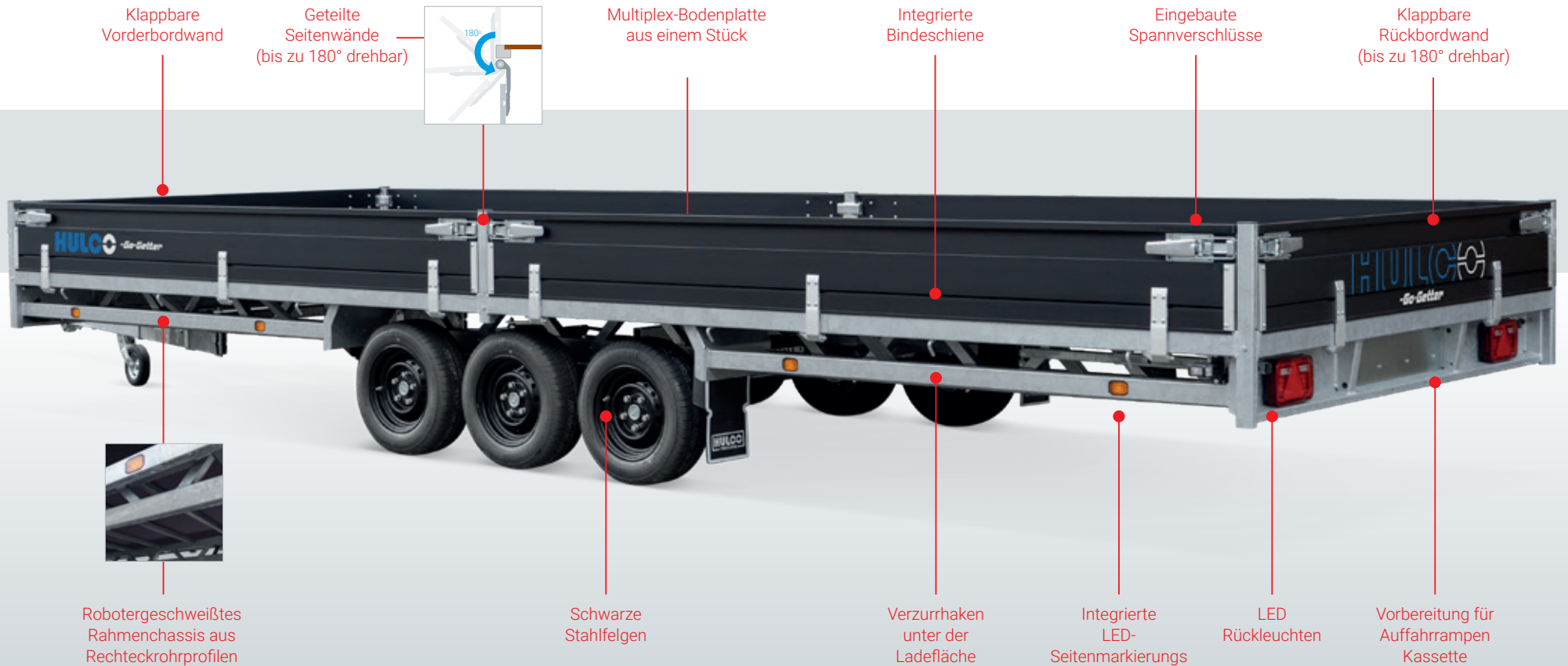

Stimmen Sie den Medax auf Ihre Wünsche ab

Mit einer großen Auswahl an Zubehör können Sie den Medax nach Ihren Wünschen gestalten. Sie können wählen aus Abstellstützen, Winden, Achsstoßdämpfer, Reserverad mit Halter, Umrissleuchte, Hochplane oder Vordergitter. Hulco bietet auch eine flache Version ohne Bordwände oder sogar Auffahrrampen unter der Ladefläche.



Schaffen Sie zusätzliche Ladungssicherungsmöglichkeiten mit dem Vordergitter von 80 cm Höhe. Das Reserverad kann zum Beispiel auch an das Vordergitter montiert werden.

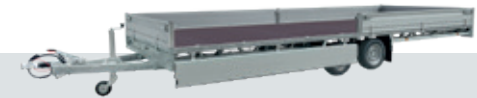

Ein Medax mit Hochplane bietet Ihnen noch mehr Möglichkeiten. Die Hochplane ist mit einer Innenhöhe von 180 und 210 cm erhältlich.

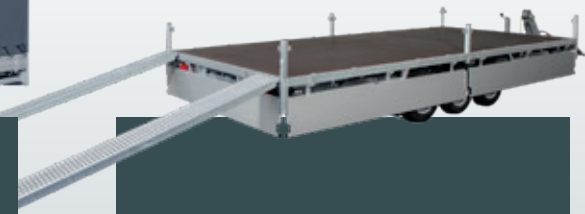

Sie können die Bordwände leicht demontieren und den Medax als flachen Plattformwagen nutzen.

**NUR DAS BESTE
MATERIAL FÜR MICH**



Zubehör: Auffahrampen aus Stahl oder Aluminium, in Kassetten



Zubehör: Abstellstützen können im Handumdrehen ausgeklappt werden



Zubehör: Seilwinde mit Halterung



Zubehör: Achsstoßdämpfer für zusätzlichen Fahrkomfort



Zubehör: Reserverad mit Halter



Zubehör: Umrissleuchte LED



Zubehör: Hochplane, mit lichtdurchlässigem Dach



Modell	Medax-2 2600 335x183	Medax-2 2600 405x183	Medax-2 2600 405x203	Medax-2 2600 502x203	Medax-2 3000 335x183	Medax-2 3000 405x183	Medax-2 3000 405x203	Medax-2 3000 405x223	Medax-2 3000 502x203	Medax-2 3000 502x223	Medax-2 3000 611x203	Medax-2 3000 611x223	Medax-2 3500 335x183	Medax-2 3500 405x203
Gesamtgewicht	2600 kg	2600 kg	2600 kg	2600 kg	3000 kg	3000 kg	3000 kg	3000 kg	3000 kg	3000 kg	3000 kg	3000 kg	3500 kg	3500 kg
Gesamtgewicht	560 kg	610 kg	625 kg	710 kg	570 kg	620 kg	635 kg	660 kg	720 kg	750 kg	795 kg	830 kg	620 kg	690 kg
Nutzlast	2040 kg	1990 kg	1975 kg	1890 kg	2430 kg	2380 kg	2365 kg	2340 kg	2280 kg	2250 kg	2205 kg	2170 kg	2880 kg	2750 kg
Anzahl der Achsen	2	2	2	2	2	2	2	2	2	2	2	2	2	2
Gebremste Ausführung	✓	✓	✓	✓	✓	✓	✓	✓	✓	✓	✓	✓	✓	✓
Reifenmaß	185/70R13	185/70R13	185/70R13	185/70R13	185/60R12	185/60R12	185/60R12	185/60R12	185/60R12	185/60R12	185/60R12	185/60R12	195/50R13	185/60R12
Felgen (Stahl)	Silber	Silber	Silber	Silber	Silber	Silber	Silber	Silber	Silber	Silber	Silber	Silber	Silber	Silber
Aluminiumwände	Silber	Silber	Silber	Silber	Silber	Silber	Silber	Silber	Silber	Silber	Silber	Silber	Silber	Silber
Ladeboden	Holz	Holz	Holz	Holz	Holz	Holz	Holz	Holz	Holz	Holz	Holz	Holz	Holz	Holz
Kastenlänge innen (A)	335 cm	405 cm	405 cm	502 cm	335 cm	405 cm	405 cm	405 cm	502 cm	502 cm	611 cm	611 cm	335 cm	405 cm
Kastenbreite innen (B)	183 cm	183 cm	203 cm	203 cm	183 cm	183 cm	203 cm	223 cm	203 cm	223 cm	203 cm	223 cm	183 cm	203 cm
Ladeflächenhöhe (C)	68 cm	68 cm	68 cm	68 cm	65 cm	65 cm	65 cm	65 cm	65 cm	65 cm	65 cm	65 cm	66 cm	66 cm
Deichsellänge (D)	145 cm	145 cm	145 cm	145 cm	145 cm	145 cm	145 cm	145 cm	145 cm	145 cm	145 cm	145 cm	145 cm	145 cm
Gesamtläng (E)	490 cm	560 cm	560 cm	657 cm	490 cm	560 cm	560 cm	560 cm	657 cm	657 cm	766 cm	766 cm	490 cm	560 cm
Gesamtbreite (F)	190 cm	190 cm	210 cm	210 cm	190 cm	190 cm	210 cm	230 cm	210 cm	230 cm	210 cm	230 cm	190 cm	210 cm
Gesamthöhe (G)	98 cm	98 cm	98 cm	98 cm	95 cm	95 cm	95 cm	95 cm	95 cm	95 cm	95 cm	95 cm	96 cm	96 cm
Bordwandhöhe (H)	30 cm	30 cm	30 cm	30 cm	30 cm	30 cm	30 cm	30 cm	30 cm	30 cm	30 cm	30 cm	30 cm	30 cm

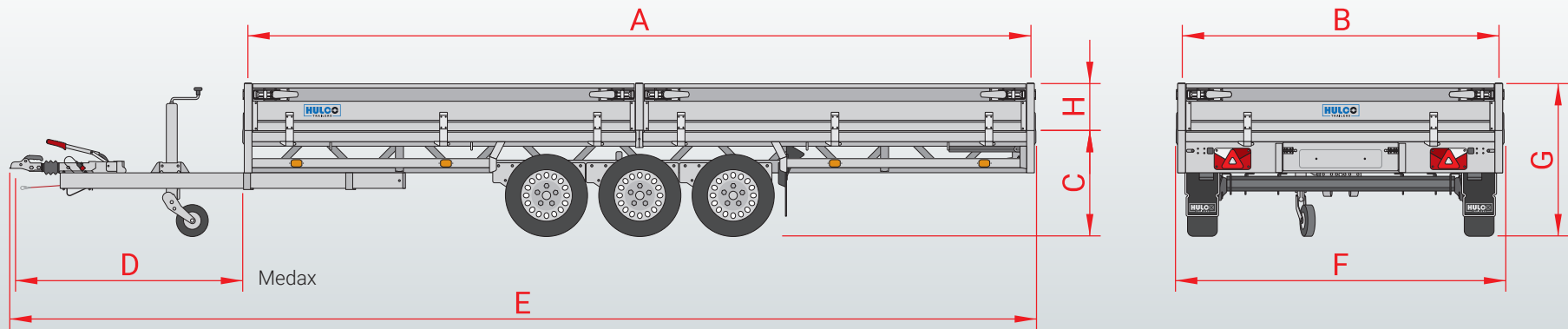

Modell	Medax-2 3500 405x223	Medax-2 3500 502x203	Medax-2 3500 502x223	Medax-2 3500 611x203	Medax-2 3500 611x203 Go-Getter	Medax-2 3500 611x223	Medax-2 3500 611x223 Go-Getter	Medax-3 3500 405x203	Medax-3 3500 405x223	Medax-3 3500 502x203	Medax-3 3500 502x223	Medax-3 3500 611x203	Medax-3 3500 611x203 Go-Getter	Medax-3 3500 611x223	Medax-3 3500 611x223 Go-Getter
Gesamtgewicht	3500 kg	3500 kg	3500 kg	3500 kg	3500 kg	3500 kg	3500 kg	3500 kg	3500 kg	3500 kg	3500 kg	3500 kg	3500 kg	3500 kg	3500 kg
Gesamtgewicht	715 kg	775 kg	805 kg	850 kg	850 kg	885 kg	885 kg	750 kg	780 kg	830 kg	860 kg	905 kg	905 kg	940kg	940kg
Nutzlast	2785 kg	2725 kg	2695 kg	2650 kg	2650 kg	2615 kg	2615 kg	2750 kg	2720 kg	2670 kg	2640 kg	2595 kg	2595 kg	2560 kg	2560 kg
Anzahl der Achsen	2	2	2	2	2	2	2	3	3	3	3	3	3	3	3
Gebremste Ausführung	v	v	v	v	v	v	v	v	v	v	v	v	v	v	v
Reifenmaß	185/60R12	185/60R12	185/60R12	185/60R12	185/60R12	185/60R12	185/60R12	185/60R12	185/60R12	185/60R12	185/60R12	185/60R12	185/60R12	185/60R12	185/60R12
Felgen (Stahl)	Silber	Silber	Silber	Silber	Schwarz	Silber	zwarz	Silber	Silber	Silber	Silber	Silber	Schwarz	Silber	Schwarz
Aluminiumwände	Silber	Silber	Silber	Silber	schwarz	Silber	zwarz	Silber	Silber	Silber	Silber	Silber	Schwarz	Silber	Schwarz
Ladeboden	Holz	Holz	Holz	Holz	Holz	Holz	multiplex	Holz	Holz	Holz	Holz	Holz	multiplex	Holz	Holz
Kastenlänge innen (A)	405 cm	502cm	502 cm	611 cm	611 cm	611 cm	611 cm	405 cm	405 cm	502 cm	502 cm	611 cm	611 cm	611 cm	611 cm
Kastenbreite innen (B)	223 cm	203 cm	223 cm	203 cm	203 cm	223 cm	223 cm	203 cm	223 cm	203 cm	223 cm	203 cm	203 cm	223 cm	223 cm
Ladeflächenhöhe (C)	66 cm	66 cm	66 cm	66 cm	66 cm	66 cm	66 cm	66 cm	66 cm	66 cm	66 cm	66 cm	66 cm	66 cm	66 cm
Deichsellänge (D)	145 cm	145 cm	145 cm	145 cm	145 cm	145 cm	145 cm	145 cm	145 cm	145 cm	145 cm	145 cm	145 cm	145 cm	145 cm
Gesamtläng (E)	560 cm	657 cm	657 cm	766 cm	766 cm	766 cm	766 cm	560 cm	560 cm	657 cm	657 cm	766 cm	766 cm	766 cm	766 cm
Gesamtbreite (F)	230 cm	210 cm	210 cm	210 cm	210 cm	230 cm	230 cm	210 cm	230 cm	210 cm	230 cm	210 cm	210 cm	230 cm	230 cm
Gesamthöhe (G)	96 cm	96 cm	96 cm	96 cm	96 cm	96 cm	96 cm	96 cm	96 cm	96 cm	96 cm	96 cm	96 cm	96 cm	96 cm
Bordwandhöhe (H)	30 cm	30 cm	30 cm	30 cm	30 cm	30 cm	30 cm	30 cm	30 cm	30 cm	30 cm	30 cm	30 cm	30 cm	30 cm

Zubehör	Medax Breite 183 cm	Medax Breite 203cm	Medax Breite 223 cm
Hochplane (Innenhöhe 180 cm)	v	v	v
Hochplane (Innenhöhe 210 cm)	v	v	v
Abstellstützen	v	v	v
Vordergitter (Höhe 80 cm)	v	v	v
Auffahrrampen (Aluminium oder Stahl) mit kassette	v	v	v
Winde mit Stütze Medax	v	v	v
Achsstoßdämpfer	v	v	v
LED Umrissleuchte	v	v	s
Reserverad mit Halter	v	v	v

s Serienausstattung v Erhältlich als Zubehör

**ÜBERLASSEN SIE HULCO
DIE SCHWERE ARBEIT**





Mehr von Hulco

Neben den Medax-Hochladern mit Vordergitter, stellt Hulco auch die Terrax-Baumaschinenanhänger und die Carax-Multitransporter für große Fahrzeuge her. Besuchen Sie www.hulco.eu für alle Modelle.



Hulco. Für Profis mit Ansprüchen.

Seit 2003 entwickelt Hulco Anhänger für den gewerblichen Markt, wobei Topqualität und Zuverlässigkeit im Vordergrund stehen. Auf die Produkte von Hulco ist jeden Tag Verlass. Alle Anhänger sind aufgrund der großzügigen Serienausstattung sehr benutzerfreundlich. Die hohe Qualität wird mithilfe der eigenen Entwicklung, Innovation und automatisierter Produktion gewährleistet. Hulco ist aus diesem Grund führend in Europa.

Besuchen Sie: www.hulco.eu



Ihr Hulco-Händler

HB2504DE-MED

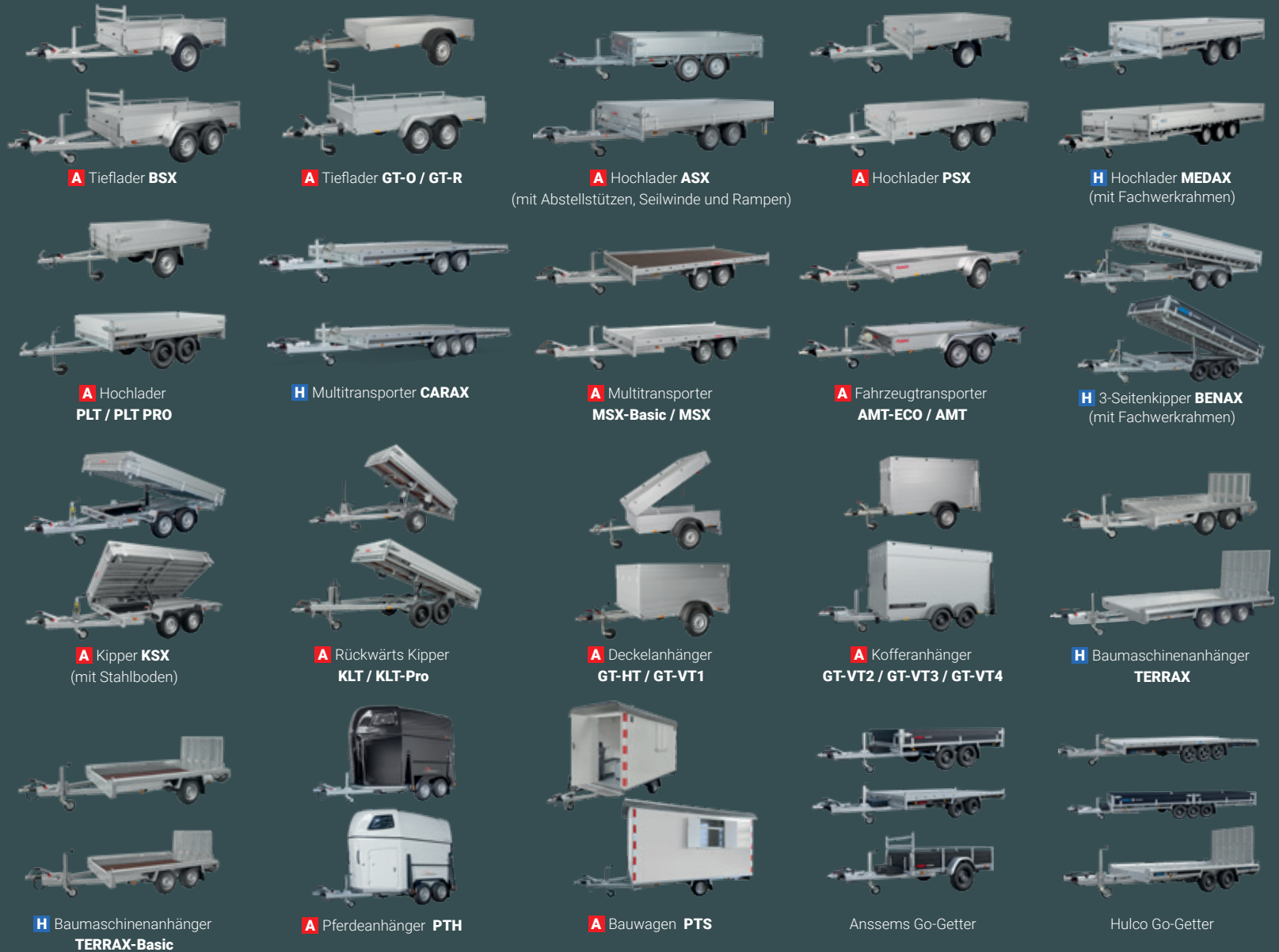

Modell- und Konstruktionsänderungen, sowie Satz- und Druckfehler vorbehalten.



Anssems-Gruppe:

Hulco Trailers GmbH

Wiener Straße 34
D-48455 Bad Bentheim-Gildehaus
www.hulco.eu

Anssems Aanhangwagens B.V.

Ericssonstraat 50
NL-5121 ML Rijen
www.anssems.eu

Anssems Anhänger GmbH

Londoner Straße 15
D-48455 Bad Bentheim-Gildehaus
www.anssems.com

Anssems Remorques Sarl

Rue Pierre Brossolette
FR-58600 Garchizy